

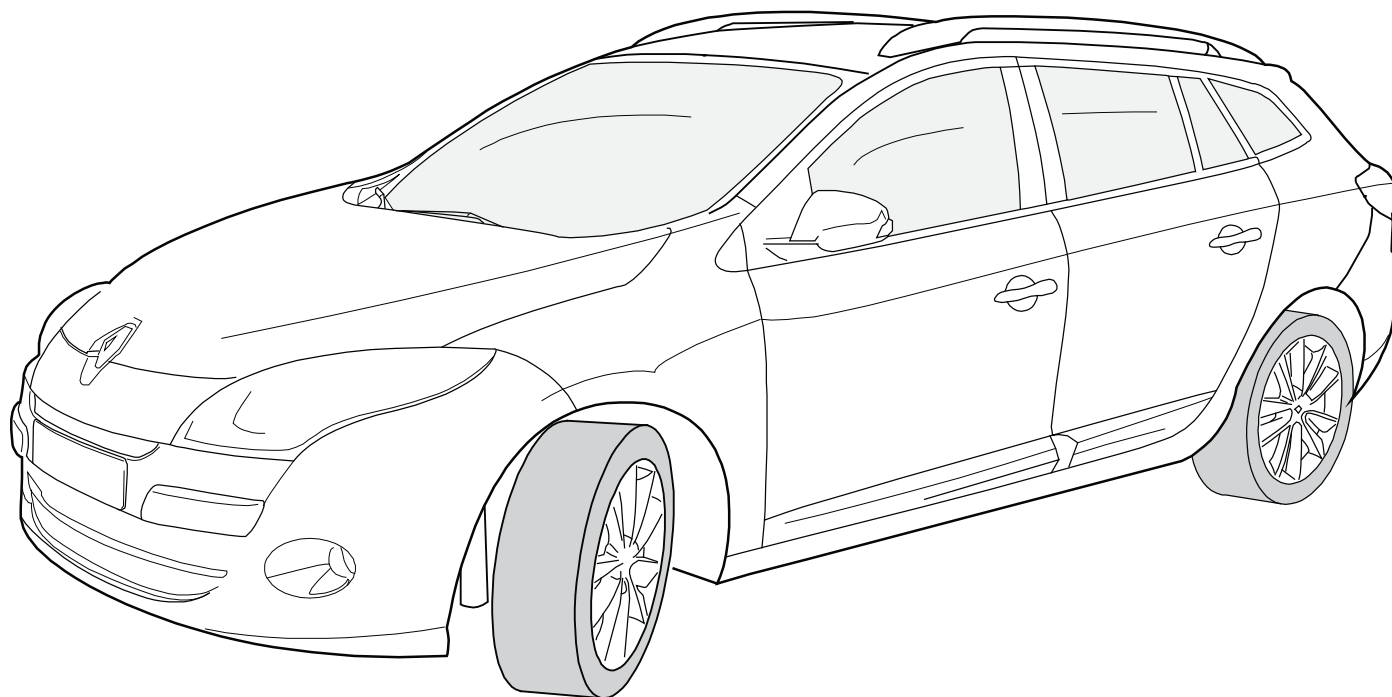







Renault Mégane Grandtour (Break)

06/2009 -



GDW ref. 1779

EEC APPROVAL N° : e6*94/20*0829*00

max ↓ kg	X	max ↓ kg			
					
D=			X 0.00981	≤	8,10 KN
max ↓ kg	+	max ↓ kg			
					
S/			=		75 Kg
Max. 			=		1400 Kg



Renault Mégane Grandtour (Break)

06/2009 -

Ref. 1779

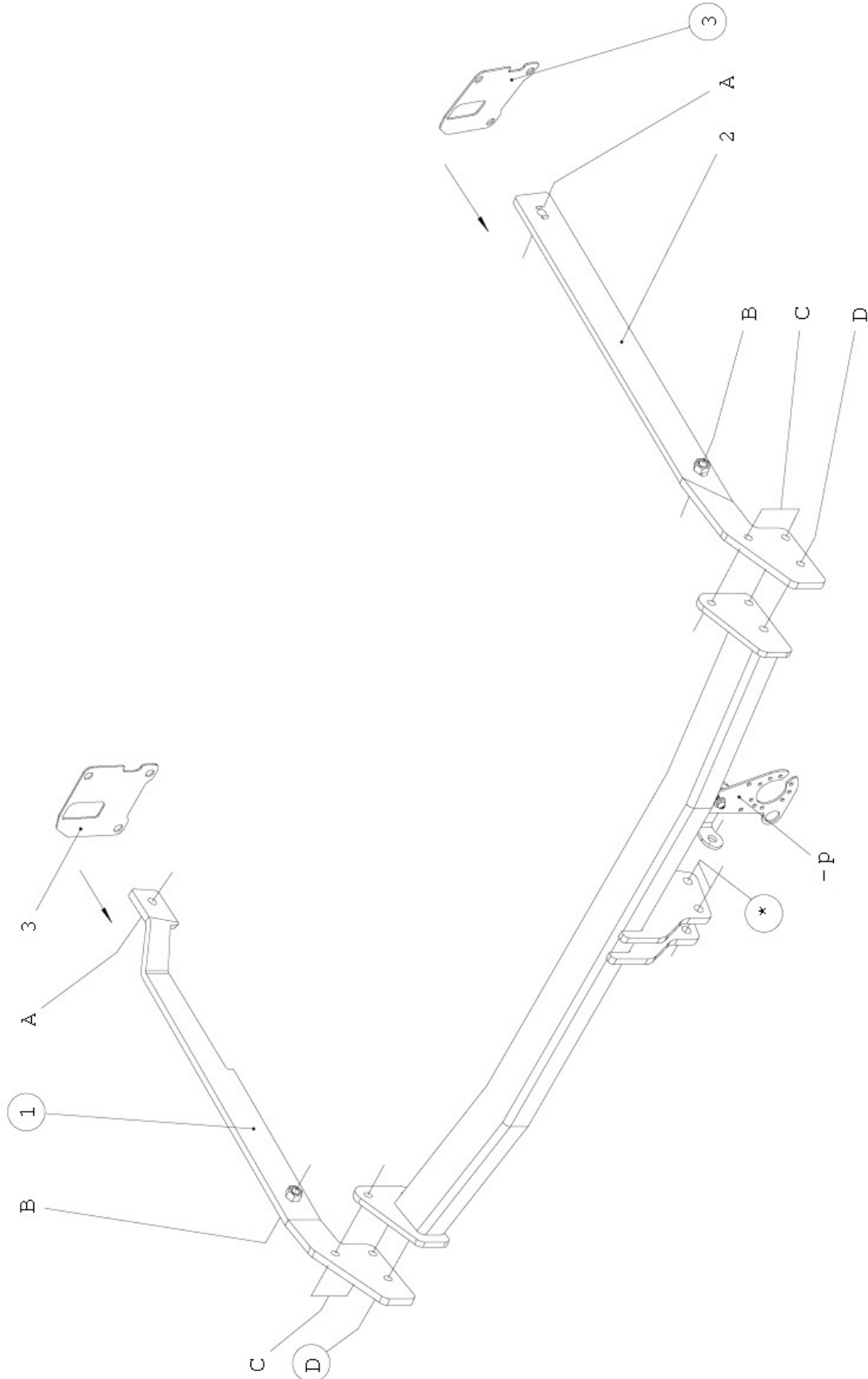







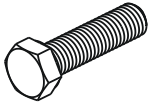

Renault Mégane Grandtour (Break)

06/2009 -

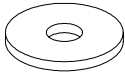
Ref. 1779

Samenstelling – Composition – Zusammenstellung

	2 x 2 x 6 x	DIN 933-M10x40 -8.8 DIN 933-M12x40 -8.8 DIN 933-M10x35 -8.8	A B C-D
	8 x 2 x	DIN 128-A10 -FSt DIN 128-A12 -FSt	A-C-D B
	2 x	DIN9021-M10 Rondsels ø10,5x30x2,5	A
	2 x	DIN125A-M12 Rondsels ø13x24x2,5	B
	4 x	DIN 934-M10 -8.8	C

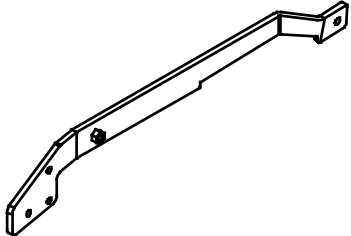
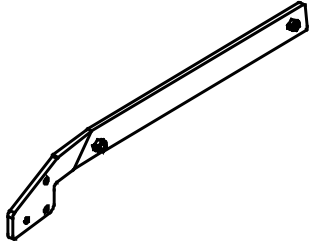
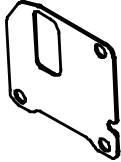
GDW Ref. P47	1 x	
GDW ref. ①	1 x	
GDW ref. ②	1 x	
GDW ref. ③	2 x	

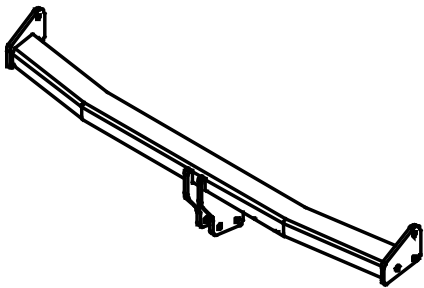
GDW ref. 1779	1 x	
------------------	-----	---

Bouten – Boulons – bolts – Bolzen: Kwaliteit 8.8		DIN 912 – DIN 931 – DIN 933 – DIN 7991	
M6 ≅ 10,8Nm of 1,1kgm	M8 ≅ 25,5Nm of 2,60kgm	M10 ≅ 52,0Nm of 5,30kgm	
M12 ≅ 88,3Nm of 9,0kgm	M14 ≅ 137Nm of 14,0kgm	M16 ≅ 211,0Nm of 21,5kgm	
Bouten – Boulons – bolts – Bolzen: Kwaliteit 10.9		DIN 912 – DIN 931 – DIN 933 – DIN 7991	
M6 ≅ 13,7Nm of 1,4kgm	M8 ≅ 35,3Nm of 3,6kgm	M10 ≅ 70,6Nm of 7,20kgm	
M12 ≅ 122,6Nm of 12,5kgm	M14 ≅ 194Nm of 19,8kgm	M16 ≅ 299,2Nm of 30,5kgm	
Bouten – Boulons – bolts – Bolzen: Kwaliteit 12.9		DIN 912 – DIN 931 – DIN 933 – DIN 7991	
M6 ≅ 18Nm of 1,8kgm	M8 ≅ 43Nm of 4,4kgm	M10 ≅ 87Nm of 8,9kgm	
M12 ≅ 150Nm of 15,3kgm	M14 ≅ 240Nm of 24,5kgm	M16 ≅ 370Nm of 37,7kgm	



Renault Mégane Grandtour (Break)

06/2009 -

Ref. 1779

Montagehandleiding

1. Demonteren van de bumper en verwijder definitief de aluminium stootbalk. De dichtingen die zich tussen de stootbalk en het koetswerk bevinden moeten worden behouden.
2. Maak in de dichting een insnijding (zie tekening 1). Schuif eerst de afsluitplaat ref. 3 over de beide monterestukken (ref.1) en (ref. 2) en breng dan de dichting tegen de afsluitplaat aan zodat de monterestukken (ref.1) en (ref.2) in de chassisbalk kan worden ingebracht, de afsluitplaat past op de schroefdraadeinden van het voertuig. Positioneer de monterestukken (ref. 1) links en (ref. 2) rechts met de punten (A) en (B) passend met de voorziene boringen, deze zijn afgedicht met tape die moet worden verwijderd. Bouten en rondsels aanbrengen en schroef deze handvast.
3. Plaats de trekhaak met de punten (C) en (D) tussen beide monterestukken en breng de bouten in. Schroef alles degelijk vast (zie aanhaalmomenten).
4. Dicht de resterende openingen tussen het monterestuk en dichting met silicone om waterinsijpeling te voorkomen.
5. Monteren van de bumper.
6. Monteren van de kogelstang samen met het veiligheidsoog, bouten inbrengen en degelijk vastschroeven (zie aanhaalmomenten).

Demonteren van de bumper:

- Achterlichtunits demonteren.
- 2 x 1 vijsje achter de lichtunits
- 7 vijsjes onderaan de bumper.
- 2 x3 vijsjes aan de moddervanger.
- Zijkanten naar buiten lostrekken.

N.B.

Voor de maximum toegestane massa welke uw voertuig mag trekken dient U uw dealer te raadplegen.
Verwijder eventueel de bitumenlaag op de bevestigingsplaats van de trekhaak.
Opgepast bij het boren dat men geen remleiding, elektriciteitsdraden of brandstofleidingen beschadigt.



Renault Mégane Grandtour (Break)

06/2009 -

Ref. 1779

Notice de montage

1. Démontez le pare-chocs et supprimez définitivement le butoir en métal. Il faut garder les bouchements entre le butoir et la carrosserie.
2. Faire une découpe dans le bouchement selon dessin 1. Installer la plaque de couverture réf. 3 sur les 2 pièces de montage (réf.1) et (réf. 2) et installer le bouchement contre la plaque de couverture de telle façon que les pièces de montage (réf.1) et (réf. 2) puissent être insérées dans la poutre de châssis, la plaque de couverture s'adapte aux bouts de fils du véhicule. Installer les pièces de montage (réf. 1) à gauche) et (réf. 2) à droite avec (A) et 5b) qui s'adaptent sur les trous prévus, les quelles qui sont couvertes avec du scotch qu'il faut supprimer. Insérer les boulons et les rondelles sans serrer.
3. Installer l'attelage avec (C) et (D) entre les 2 pièces de montage et insérer les boulons. Bien serrer le tout (cf. couples de serrage).
4. Remplir les trous restants entre la pièce de montage et le trou avec du silicone pour éviter l'infiltration de l'eau.
5. Remonter le pare-chocs.
6. Monter la boule ensemble avec l'anneau de sécurité, insérer les boulons et bien visser le tout (cf. couples de serrage).

Démonter le pare-chocs :

- Démontez les unités des feux arrière
- 2x1 vis au derrière des unités des feux
- 7 vis au côté inférieur du pare-chocs
- 2x3 vis au garde-boue
- Clipsage des côtés à l'extérieur.

Remarque

Pour le poids de traction maximum autorisé de votre voiture, consultez votre concessionnaire.
Enlever la couche de bitume ou d'anti-tremblement qui recouvre éventuellement les points de fixation.
Veillez en perçant à ne pas endommager les conduites de frein et de carburant



Renault Mégane Grandtour (Break)

06/2009 -

Ref. 1779

Fitting instructions

1. Disassemble the bumper and remove definitively the aluminum buffer beam. The sealings between the buffer beam and the coach work must be retain!
2. Make an incision in the sealing (cf. drawing 1). Firstly install the closing plate ref. 3 on both the assembly pieces (ref. 1) and (ref. 2) and then install the sealing against the closing plate in this way that the assembly pieces (ref. 1) and (ref. 2) can be inserted in the chassis beam, the closing plate fits with the screw-thread ends of the vehicle. Install the assembly pieces (ref. 1) at the left and (ref. 2) at the right with (A) and (B) fitting with the provided holes, that are sealed off with tape which has to be removed. Insert bolts and washers without tightening.
3. Install the tow bar with (C) and 5d) between both the assembly pieces and insert the bolts. Do tighten everything firmly (see tension).
4. Seal the remainder of the holes between the assembly piece and the sealing with silicone to avoid infiltration of water.
5. Assemble the bumper.
6. Assemble the ball together with the security shackle, insert the bolts and do fasten with bolts (see tension).

Disassemble the bumper:

- Disassemble the rear light units
- 2x1 screw behind the light units
- 7 screws under the bumper
- 2x3 screws at mud catcher
- Loosen the sides and pull them to the outside

Note

Please consult your cardealer or owners manual for the maximal permissible towing mass.
Remove any bitumen coating on the fastening position for the tow bar.
When drilling, be careful not to damage any brake lines, electrical wiring or fuel lines.



Renault Mégane Grandtour (Break)

06/2009 -

Ref. 1779

Anbauanleitung

1. Stoßstange abmontieren und entgültig die Aluminiumstoßbalken entfernen. Die Abdichtungen wie sich zwischen Stoßbalken und die Karrosserie befinden müßen behalten werden.
2. In die Abdichtung einen Einschnitt machen (siehe Zeichnung 1) Erst die Abschließplatte (3) über die beide Montierstücken (1) und (2) schieben und danach die Abdichtung gegen die Abschließplatte bringen sodaß die Montierstücken (1) und (2) in die Chassisbalken eingebracht werden können. Die Abschließplatte paßt auf Ende von Schraubengewinde von Fahrzeug. Die Montiestücken (1) links und (2) rechts setzen mit den Punkten (A) und (B) passend mit die vorhandene Bohrungen, diese sind mit Klebestreifen abgedicht wie entfernt werden müßen. Die Bolzen und die Ritzel anbringen ohne anzuschrauben.
3. Anhängerkupplung mit den Punkten (C) und (D) zwischen beide Montierstücken bringen und die Bolzen einbringen. Alles entsprechend der Drehmomentenvorgabe festziehen.
4. Die restlichen Öffnungen zwischen das Montierstück und die Dichtung mit Silikone anfüllen.
5. Stoßstange montieren.
6. Der Kugelstange zusammen mit den Sicherheitskettenglied montieren, die Bolzen einbringen und entsprechend der Drehmomentenvorgabe festziehen.

Abmontieren von Stoßstange

- Hinterleuchten abmontieren
- 2x1 Schraube hinten Leuchten
- 7 Schrauben unten Stoßstange
- 2x3 Schrauben an Schmutzfänger
- Seiten nachen außen losziehen

Hinweise

Die Maximale Anhängelast ihres Fahrzeuges können Sie im Fahrzeugschein oder im Benutzerhandbuch nachlesen.

Im bereich er Anlageflächen muß Unterbodenschuts und Antidröhmaterial entfernt werden.

Vor dem Bohren prüfen, daß keine, dort eventuell Leitungen beschädigt werden können



Renault Mégane Grandtour (Break)

06/2009 -

Ref. 1779

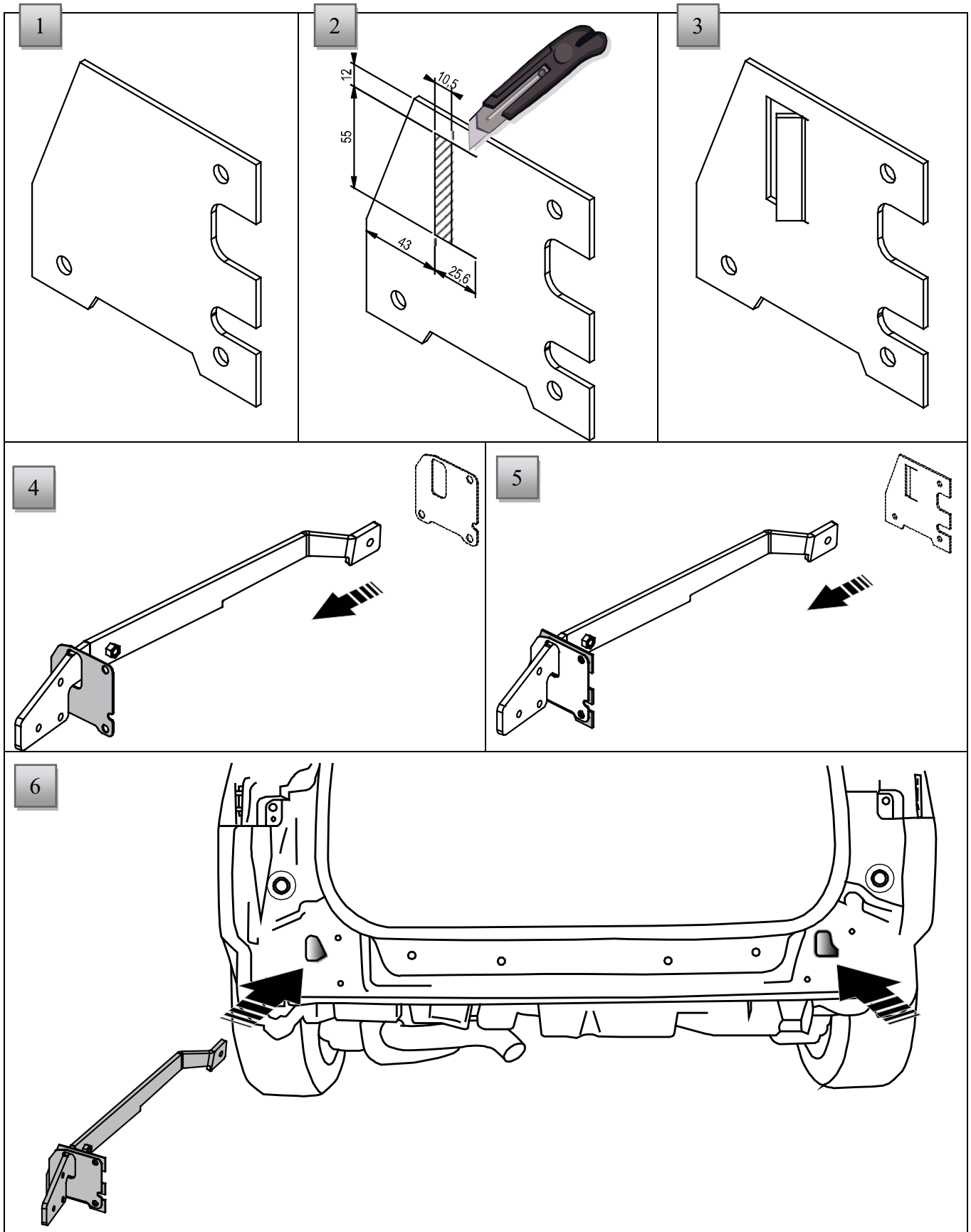



Renault Mégane Grandtour (Break)

06/2009 -

Ref. 1779

Geleverd met - Livré avec
 Delivered with - Geliefert mit

1 x T45H019

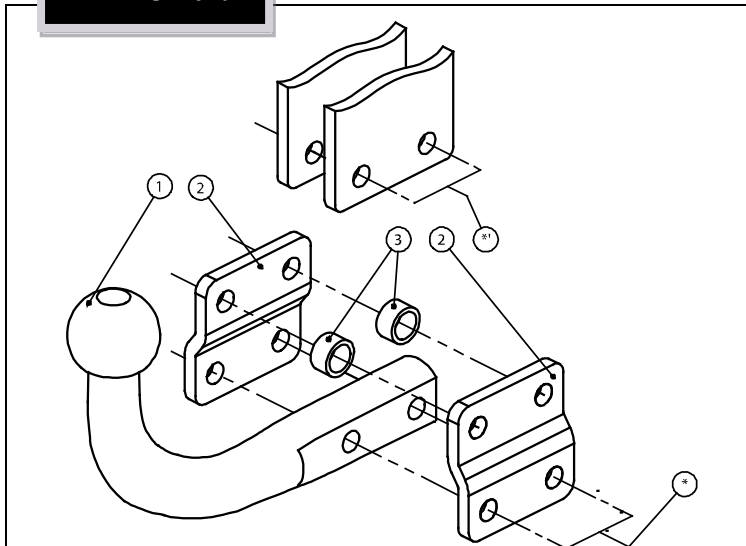

1		1 x	T44H019
2		2 x	GDW ref 800008
3		2 x	GDW ref. 800011 Ø21,3 L=117.5
_		4 x	DIN931-M12X70
_		4 x	DIN985 - M12

Opties - Options
 Options - Optionen

1 x AFN-H019

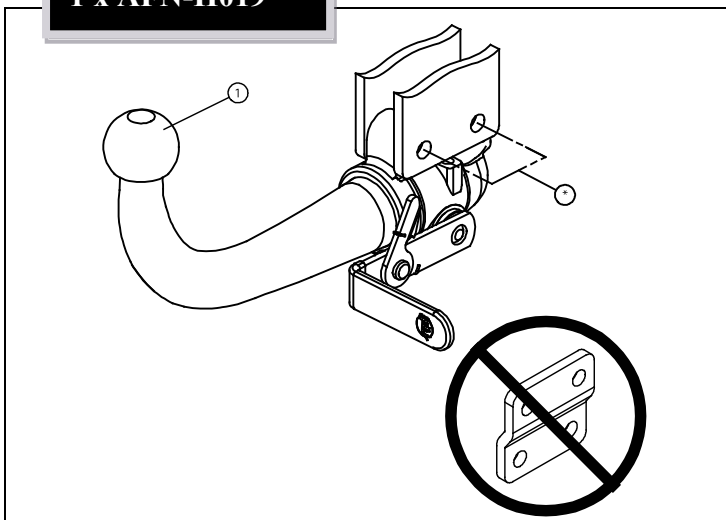

1		1 x	AFN-H019
*		2 x	DIN931-M12X70 Seal
*		2 x	DIN985-M12 Seal



Renault Mégane Grandtour (Break)

06/2009 -

Ref. 1779

Montage-instructies (P47)

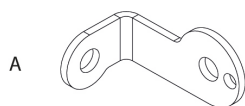
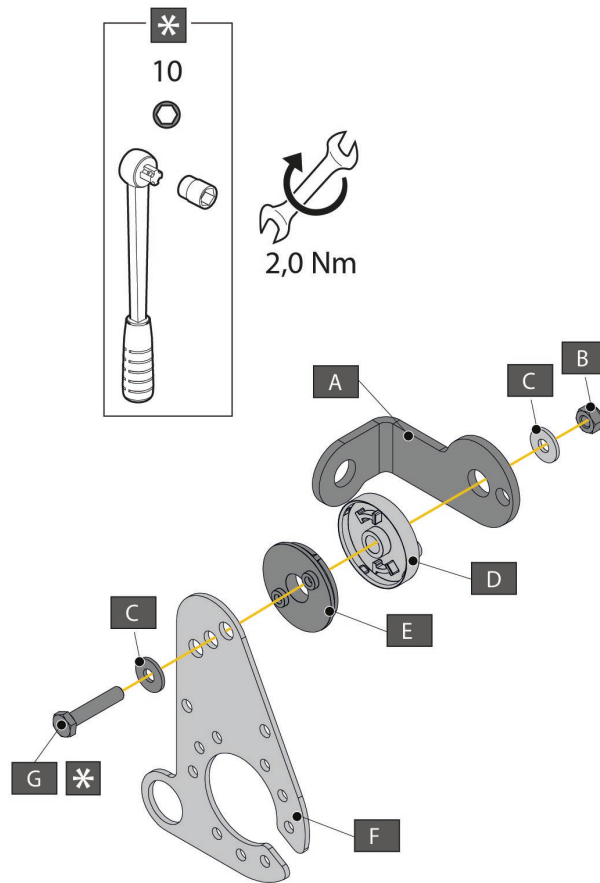

X1 GDW REF. 908.102



X1 DIN985-M6



X2 Ø15,4 X 6,2 X 1,6 (NYLON)



X1 GDW REF. 718.16.002



X1 GDW REF. 718.16.003

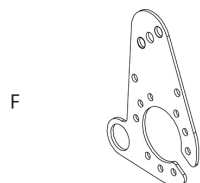

X1 GDW REF. 908.094



X1 DIN933-M6 X 30



Renault Mégane Grandtour (Break)

06/2009 -

Ref. 1779

BELANGRIJKE RAADGEVINGEN :

IN HET VOERTUIG BEWAREN

Montage :

- Voor aanvang van de montage dient de trekhaak gecontroleerd te worden op transport schade.
- Raadpleeg aandachtig de montagehandleiding. Alle instructies dienen gevolgd te worden.
- Voor de montage moet de trekhaak eerst op het voertuig gepresenteerd worden.
- Bij het boren van gaten, controleren dat aanwezige bekabelingen niet beschadigd kunnen worden. Verwijder antidreun of bitumenlaag. Geboorde gaten en carrosserie onderdelen met corrosiewerende verf behandelen.
- Als het voertuig geen standaard bumpers heeft (speciale serie, sportuitvoeringen, Tuning parts ...), dient de uitsparingsmal gecontroleerd te worden. Neem bij twijfel contact op met GDW.
De geleverde trekhaak is enkel gemonteerd voor stockering, daarom moeten alle onderdelen worden gedemonteerd!!

Garantie :

- De aangegeven Max. trekmassa, "D" en "S" waarde mogen niet overschreden worden.
- Na 1.000.km gebruik en ten minste 1 keer per jaar hoeft de trekhaak gecontroleerd te worden :
 - o Alle boutverbindingen controleren en bij spannen als nodig.
 - o Beschadiging aan de verf herstellen.
 - o Als de trekhaak door een externe belasting geraakt wordt moet deze vervangen worden.
 - o De interne delen van het afneembaar systeem moeten ingevet worden.

Gebruik :

- **Indien trekhaak kogel de kentekenplaat of het mistlicht geheel of gedeeltelijk bedekt MOET deze bij niet gebruik verwijderd worden.**

RECOMMANDATIONS IMPORTANTES :

A CONSERVER DANS LE VEHICULE

Montage :

- S'assurer que l'attelage n'ait pas été endommagé durant le transport. Vérifier la référence.
- Consulter attentivement la notice de pose et suivre à la lettre les instructions de montage de l'attelage.
- Présenter l'attelage sous le véhicule avant d'effectuer le montage.
- Si des forages sont nécessaires, s'assurer de l'absence de câbles électriques, de freinage ou autres. Enlever les restes de forage et traiter les tôles ou tubes forés avec un produit anti-corrosif.
- Si le véhicule est équipé de pare-chocs non standards (séries spéciales, kits sport, tuning ...), il est impératif de consulter le service technique de GDW avant de procéder au montage.
L'attelage livré est uniquement monté pour stockage, il faut démonter les parties!!

Garantie :

- Respecter la masse tractable du véhicule ainsi que les valeurs « D » et « S » précisées dans la notice.
- L'attelage doit être contrôlé après les premiers 1.000 km d'utilisation et ensuite au moins une fois par an :
 - o Contrôler toute la visserie et resserrer si nécessaire
 - o Réparer les dommages qu'aurait subis la peinture
 - o Remplacer les pièces qui auraient été endommagées suite à un accident ou une collision
 - o Graisser les parties intérieures des attelages escamotables

Utilisation :

- **Si la rotule ou la boule est positionnée devant la plaque d'immatriculation ou le feu de brouillard, il est OBLIGATOIRE de la retirer quand elle n'est pas utilisée !**



Renault Mégane Grandtour (Break)

06/2009 -

Ref. 1779

GENERAL INSTRUCTIONS:

MUST BE KEPT IN THE VEHICLE

Fitting :

- Make sure that the tow bar has not been damaged during transport and it is the right reference for the vehicle.
- Read the fitting instruction before starting and follow them very precisely during the fitting.
- Present the tow bar under the car first to check if all points are right.
- If holes have to be drilled, check that no wires can be damaged, remove all soundproofing material, clean and protect the drilled holes with an anticorrosive product.
- If the vehicle is equipped with special bumpers (sport or tuning parts...) first contact the technical service of GDW to be sure that the tow bar can be fitted.

The towbar delivered is only for storage, the parts have to be disassembled!!

Guarantee :

- The indicated towing weight, "D" and "S" values may not be exceeded
- The tow bar has to be checked after 1.000 km and every year :
 - o All bolts should be checked and retightened if necessary
 - o Repair any damage to the paint finish
 - o Replace any damaged components
 - o Parts of the detachable tow bars must be kept well greased.

Use :

- **If the towing ball covers the number plate or the fog light, it must always be removed when no trailer is used.**

WICHTIGE RATSCHLÄGE :

IN FAHRZEUG BEWAHREN

Montage :

- Vor Anfang von Montage muss Anhängerkupplung auf Transportschade kontrolliert werden.
- Aufmerksam Anbauanleitung zu Rate sehen. Alle Anweisungen sollen gefolgt werden.
- Erst Anhängerkupplung auf Fahrzeug präsentieren, danach montieren.
- Vor dem Bohren von Löcher, nachprüfen ob anwesende Kabels nicht beschädigt werden können. Dröhnenschutz und Unterbodenschutz entfernen. Gebohrte Löcher und Karrosserieunterteilen mit eine Korrosionfeste Farbe behandeln.
- Falls Fahrzeug keine Standardstoßstangen hat (spezielle Serie, Sportausführungen, Tuning ...), muß Aussparung nachprüfen. Im Zweifelsfall, GDW kontaktieren.

Der gelieferten Anhängerkupplung ist montiert für lagerung, bitte unterteilen abmontieren!!!

Garantie :

- Die angegeben max. Anhängelast, "D" en "S" Wert, möchten nicht hinüberschritten werden.
- Nach 1.000 Km gebrauch und wenigstens 1 Mahl pro jahr muss Anhängerkupplung nachgeprüft werden :
 - o Alle Bolzenverbindungen nachprüfen und nachziehen falls nötig.
 - o Beschädigung an Farbe wiederherstellen.
 - o Falls Anhängerkupplung durch eine Extreme Belastung getroffen wird muss diese ersetzt werden.
 - o Die Interne Teile von abnehmbar System einfetten.

Gebrauch :

- **Falls Kugel von Anhängerkupplung Kennzeichen oder Nebelscheinwerfer ganz oder zum Teil bedeckt muß diese, wann nicht gebraucht, entfernt werden.**



Renault Mégane Grandtour (Break)

06/2009 -

Ref. 1779

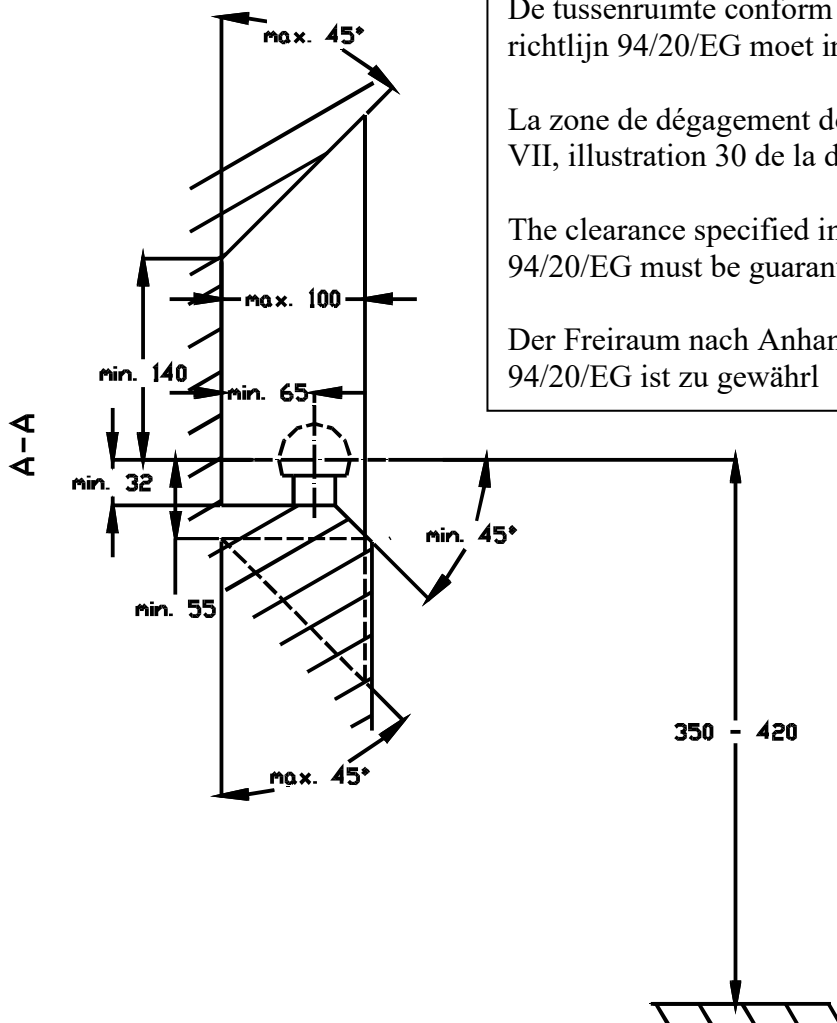

De tussenruimte conform supplement VII, afbeelding 30 van de richtlijn 94/20/EG moet in acht worden genomen.

La zone de dégagement doit être garantie conformément à l'annexe VII, illustration 30 de la directive 94/20/CE.

The clearance specified in appendix VII, diagram 30 of guideline 94/20/EG must be guaranteed.

Der Freiraum nach Anhang VII, Abbildung 30 der Richtlinie 94/20/EG ist zu gewährleisten

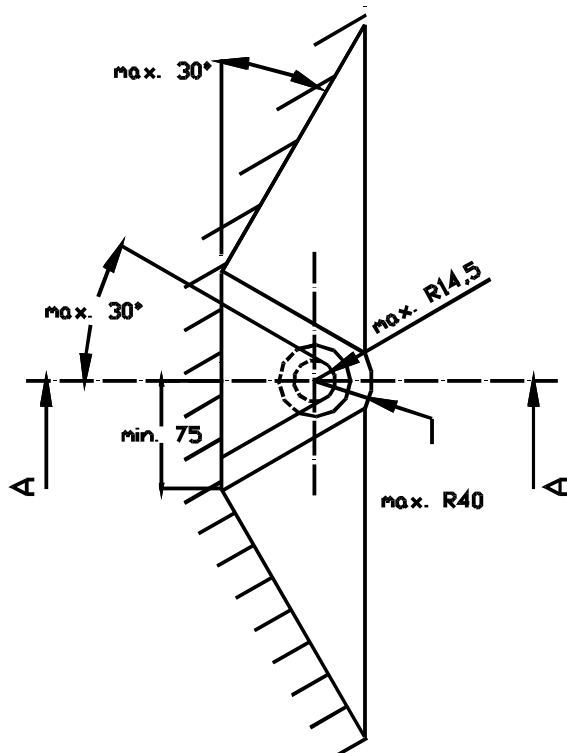

Bij toelaatbaar totaal gewicht van het voertuig

Pour poids total en charge autorisé du véhicule

At laden weight of the vehicle

Bei zulässigem Gesamtgewicht des Fahrzeuges